

MILO

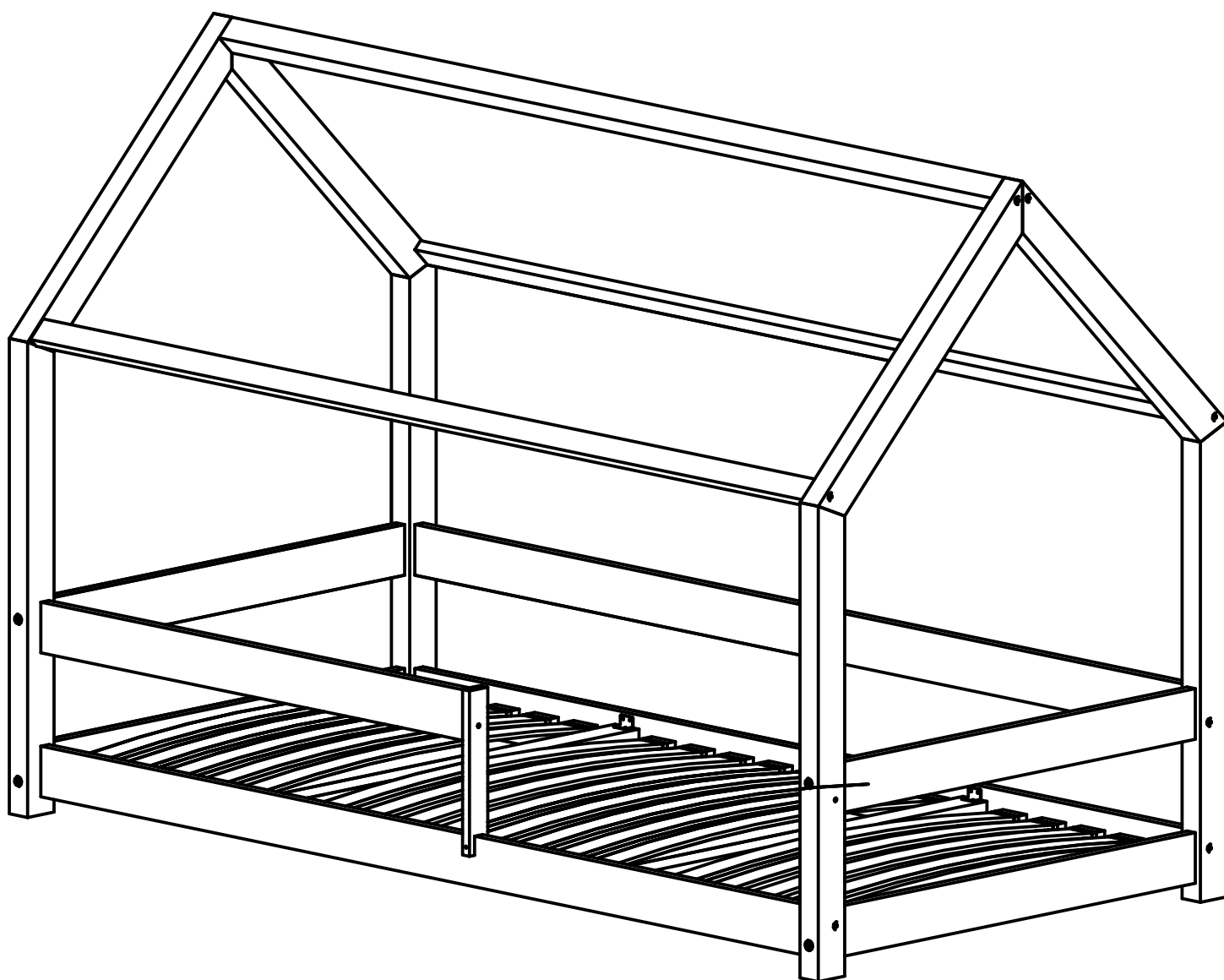

PRZECZYTAJ PRZED ZŁOŻENIEM ŁÓŻKA

- 1) Upewnij się, że masz odpowiednio dużo wolnego miejsca na montaż.
- 2) Przed całkowitym rozpakowaniem zmiarz elementy w celu sprawdzenia ich zgodności z zamówieniem.
- 3) Po wypakowaniu elementów z kartonów sprawdź kompletność zestawu z instrukcją montażu. Jeśli stwierdzisz, że czegoś brakuje – daj nam znać – prześledzimy proces pakowania zamówienia i w razie potrzeby przyślemy brakujące części.
- 4) Zastanów się, czy będziesz potrzebować pomocy przy montażu, jeśli uznasz to za konieczne, znajdź pomocnika. (Do montażu łózek piętrowych zalecamy współpracę dwóch osób).
- 5) Montaż drewnianych kołków musi odbywać się na twardej, płaskiej powierzchni. Używając młotka w tym procesie nie stosuj zbyt dużej siły.

PAMIĘTAJ!

NIGDY NIE WBIJAJ DREWNIANYCH KOŁKÓW W POWIETRZU
LUB BEZ PODPARCIA ELEMENTU!

ZESTAWIENIE NARZĘDZI

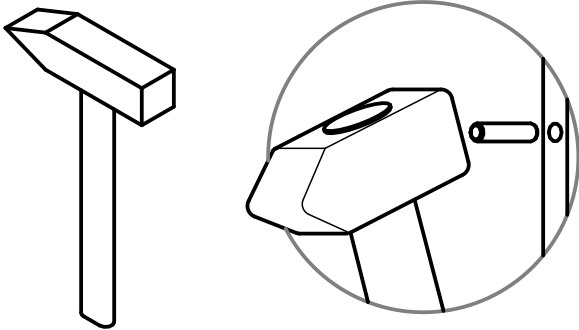

MŁOTEK do KOŁKÓW

K[]

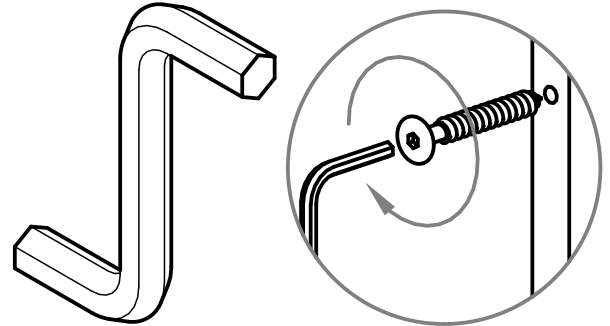

Zawarty w zestawie!
KLUCZ IMBUSOWY
do ŚRUB

S[]

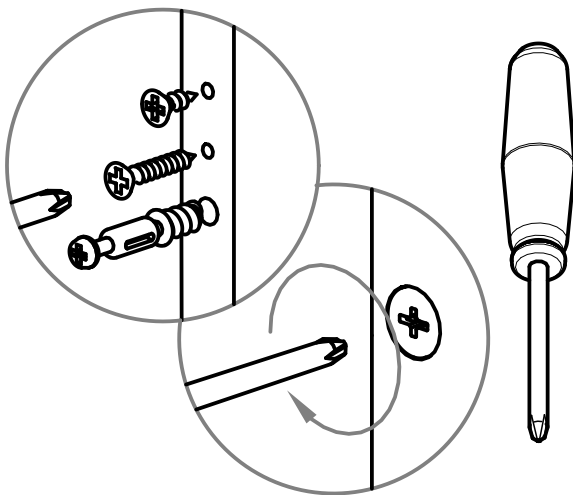

Mi

W[]

TRZ

ŚRUBOKRĘT do WKRĘTÓW,
TRZPIENI i MIMOŚRODÓW

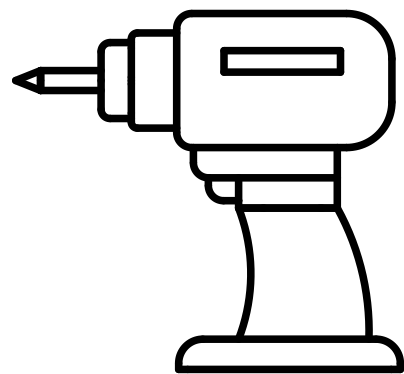

WKRĘTARKA

Używać wyłącznie na niskim biegu,
aby uniknąć uszkodzenia elementów

1

NP

NL

DD

DK

DKB

SK

B2

LD

LDS

LKS

ST

WS

ST	
DŁUGOŚĆ/LENGTH (cm)	ILOŚĆ/QUANTITY
140	13
160	15
180	17
190	18
200	19

ELEMENT/PART	NP	NL	DD	DK	DKB	SK	B2	LD	LDS	LKS	WS
ILOŚĆ/QUANTITY	2	2	3	4	1	4	1	2	2	2	1

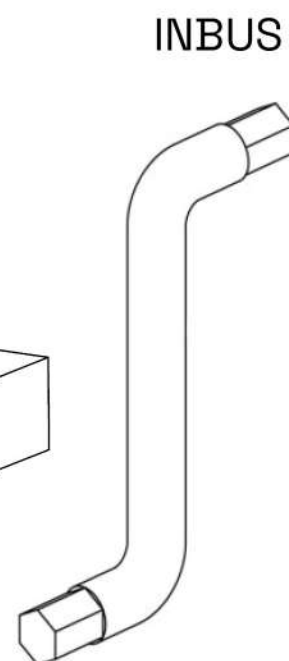
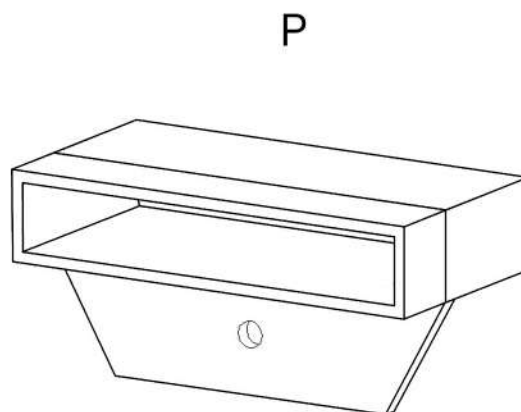
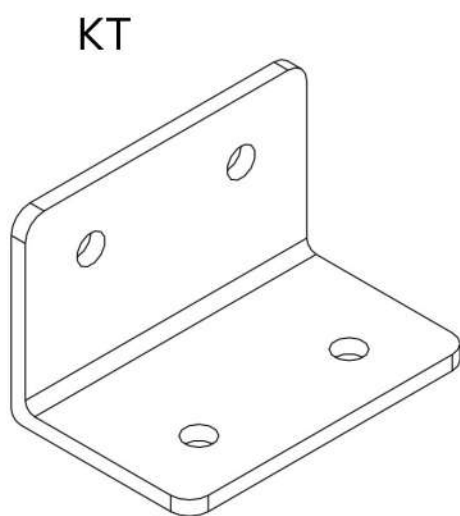
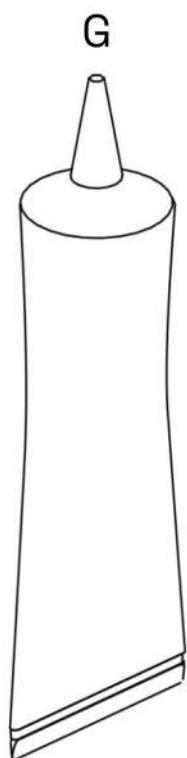
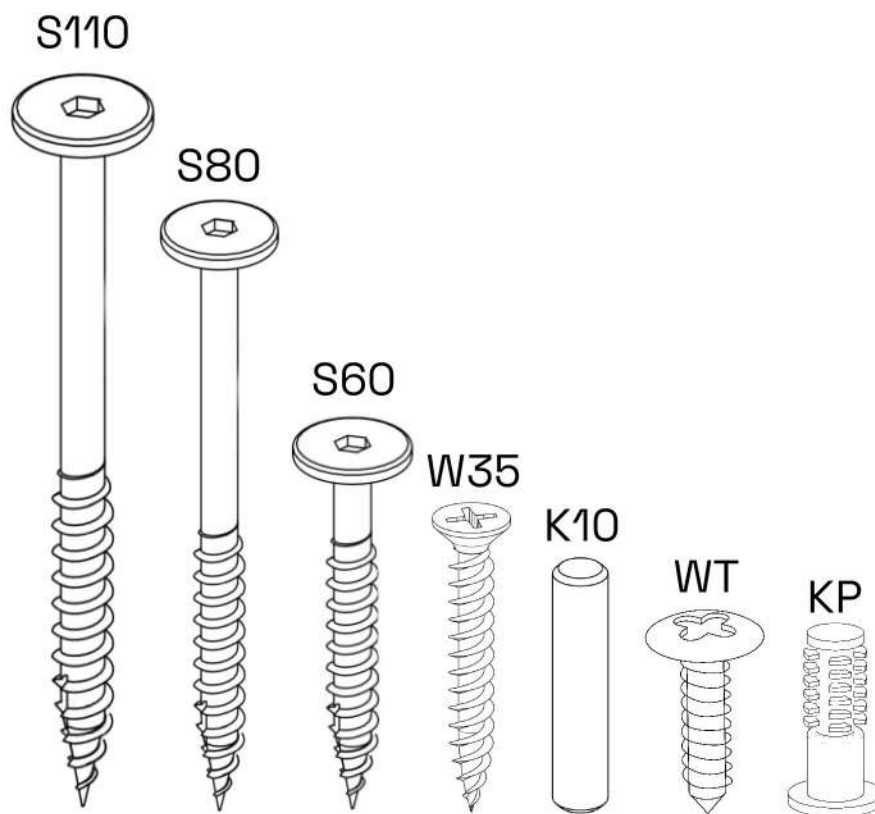

ELEMENT/PART	S110	S80	S60	W35	K10	WT	G	KT	INBUS
ILOŚĆ/QUANTITY	8	15	1	16	28	16	2	4	2

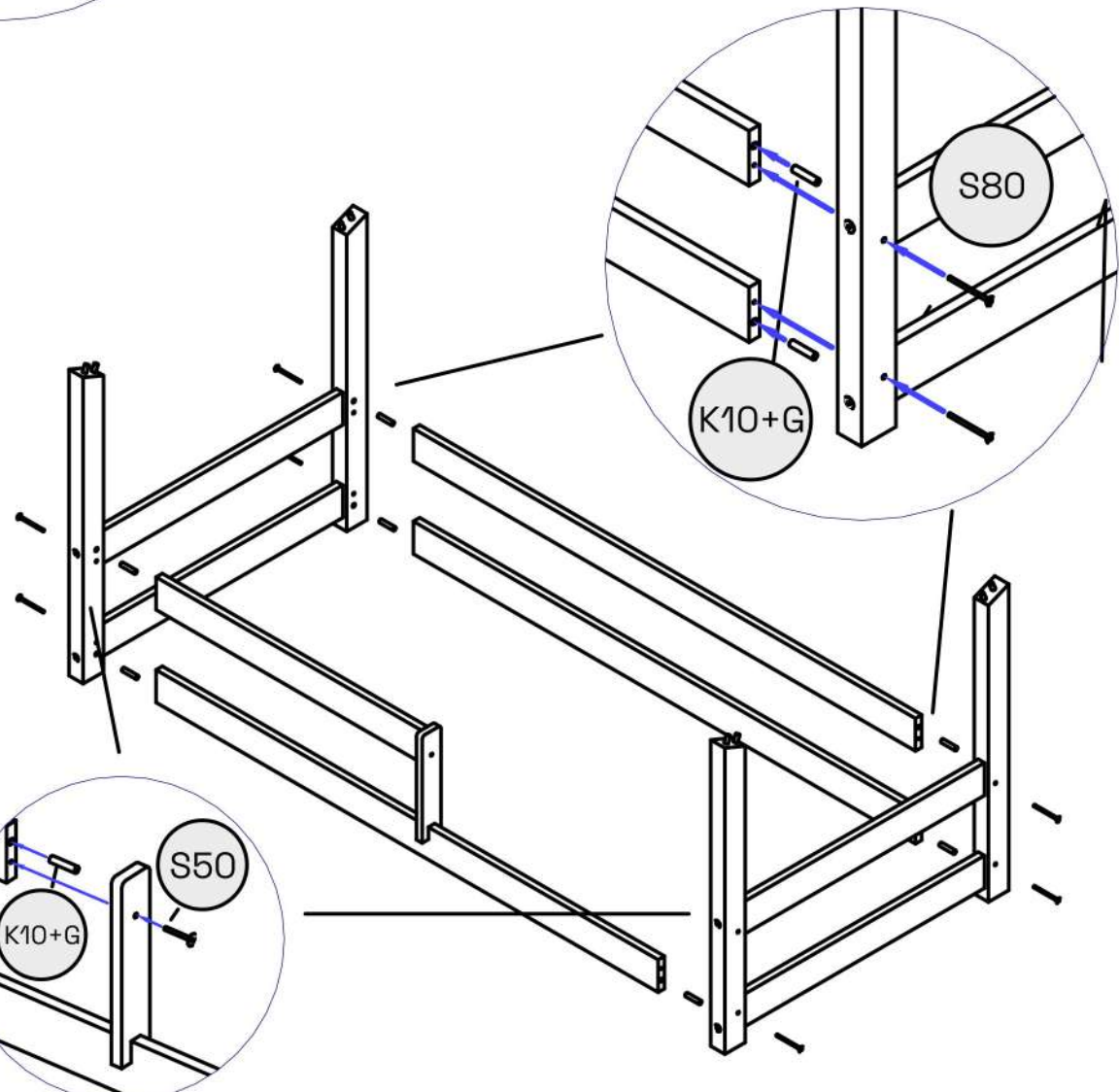
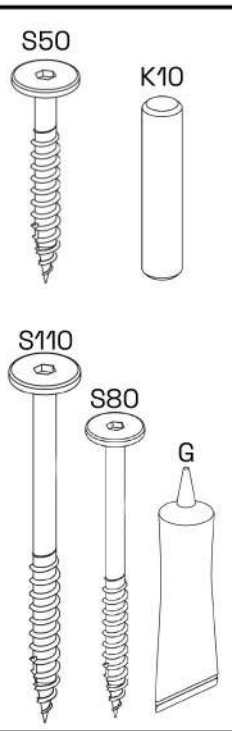
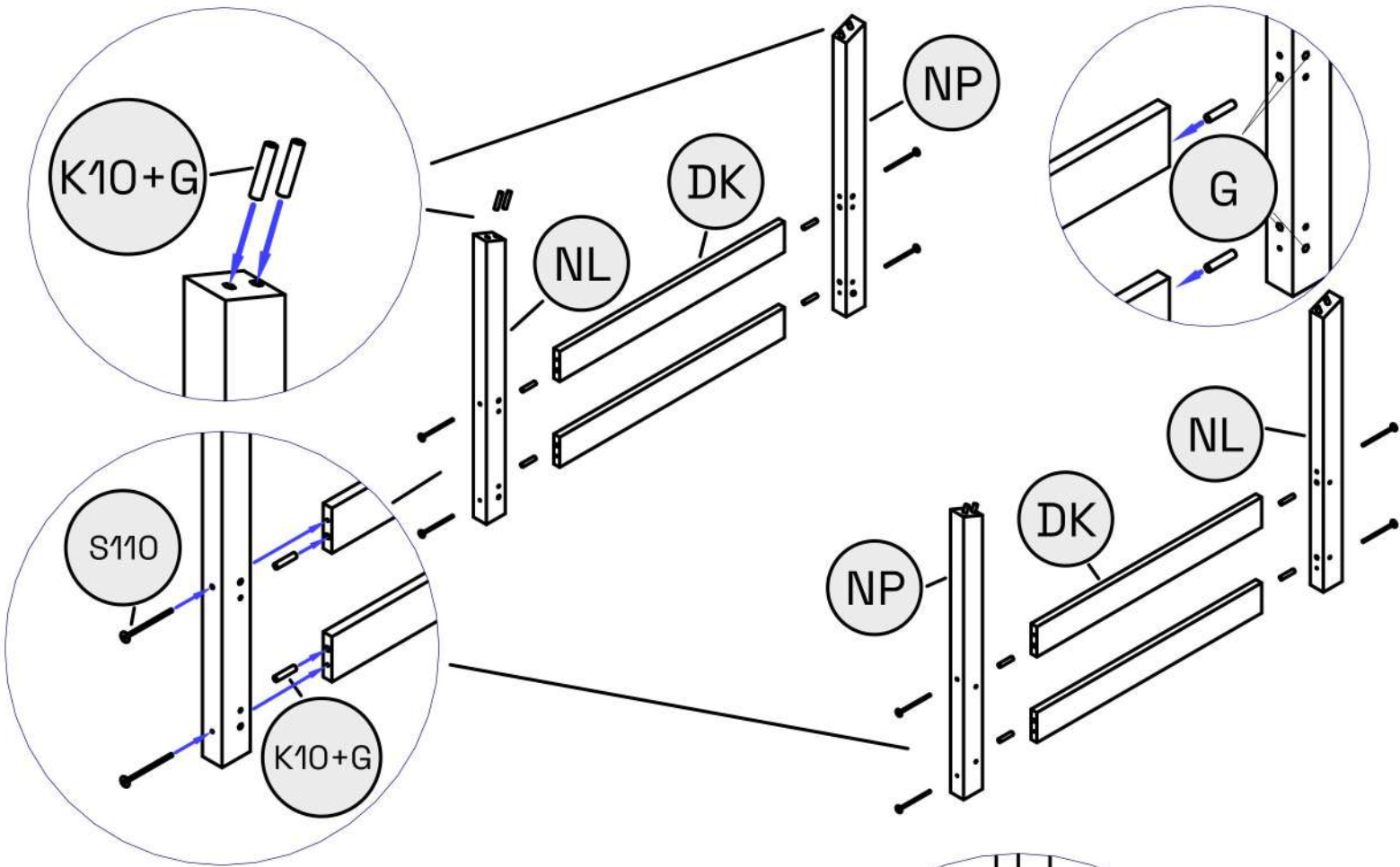

LEFT OR RIGHT SIDE

3

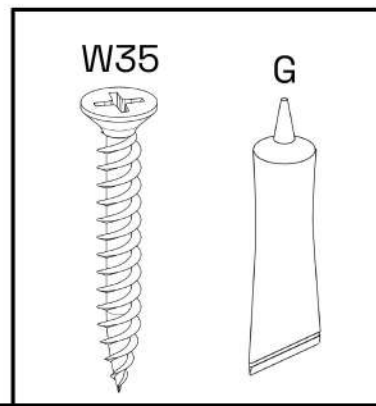
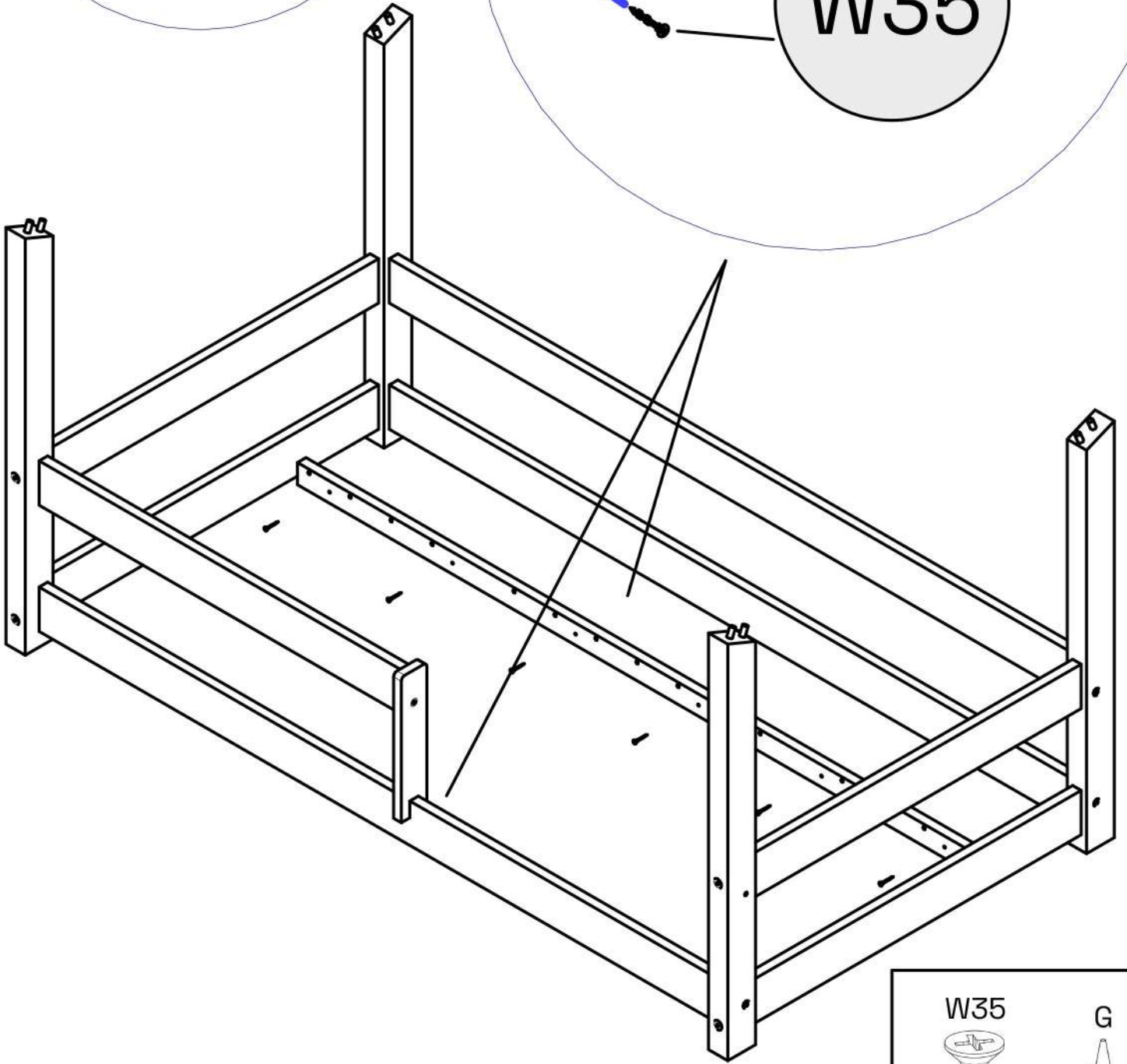
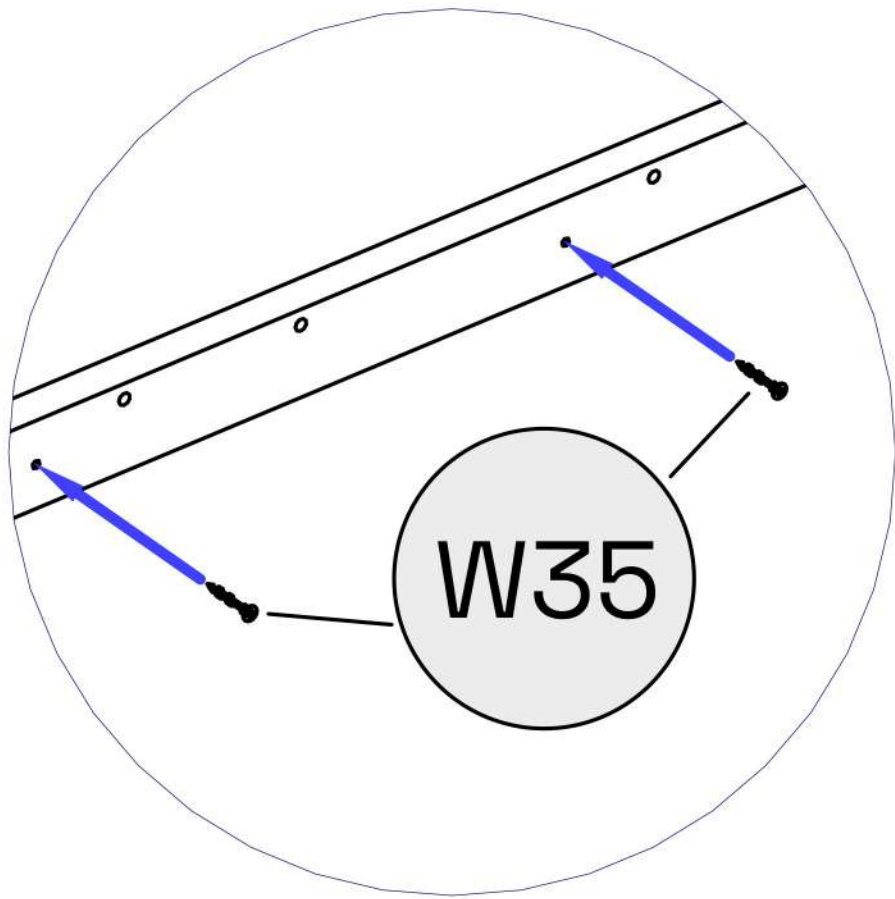
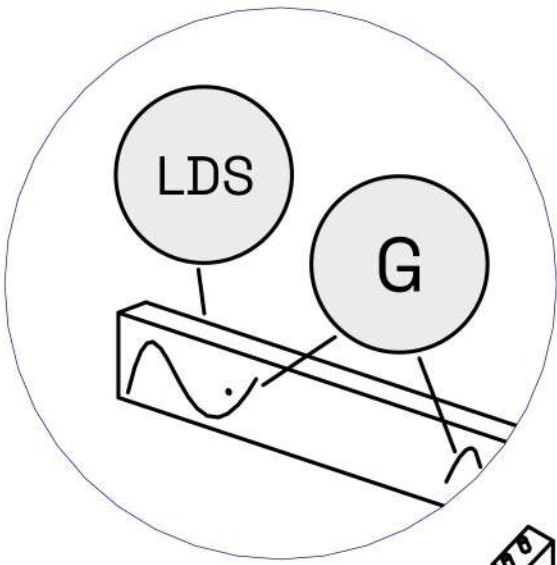

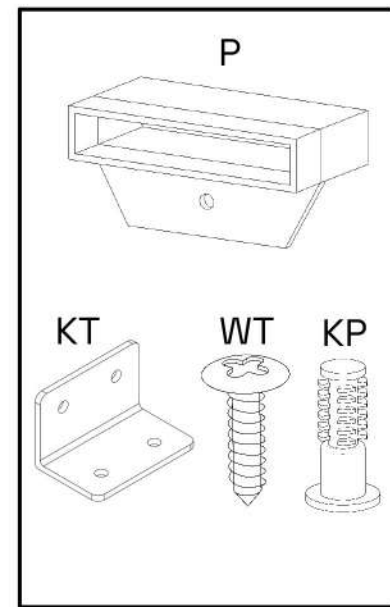
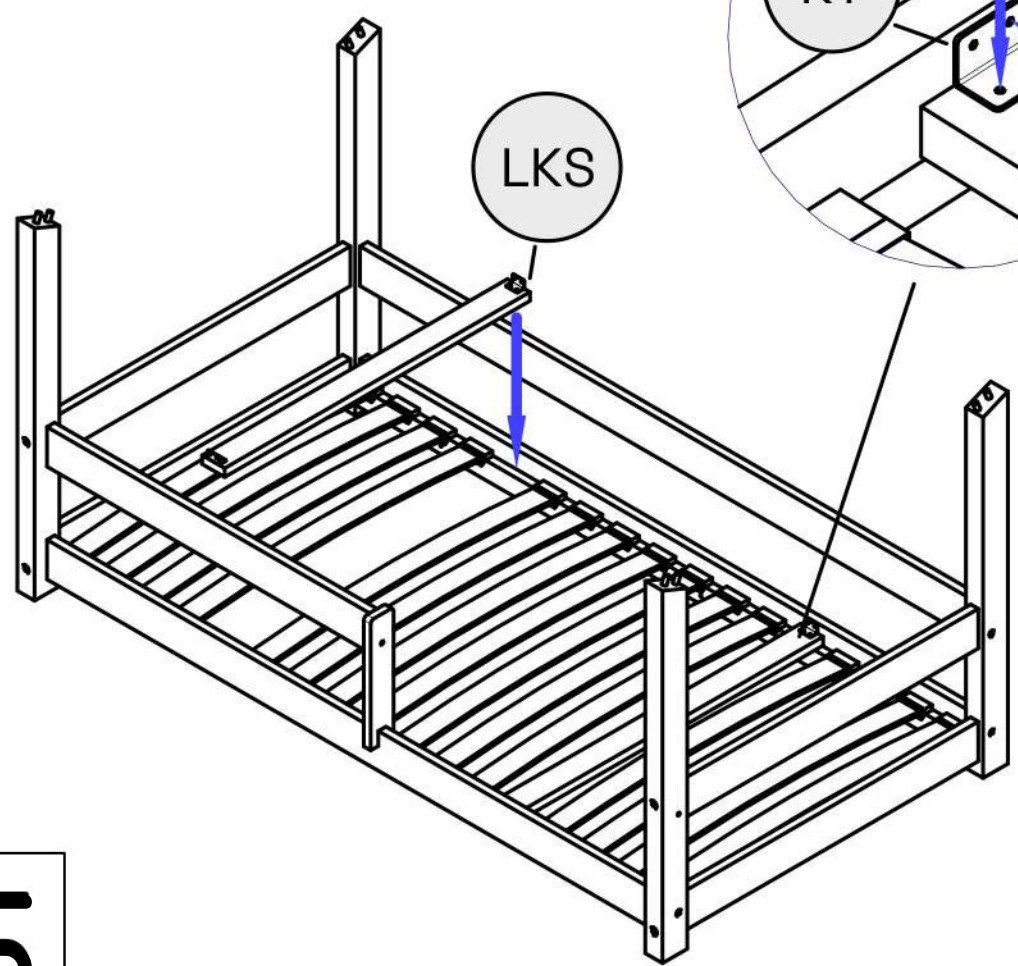
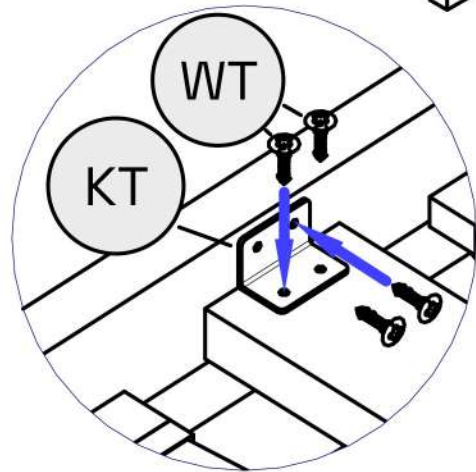
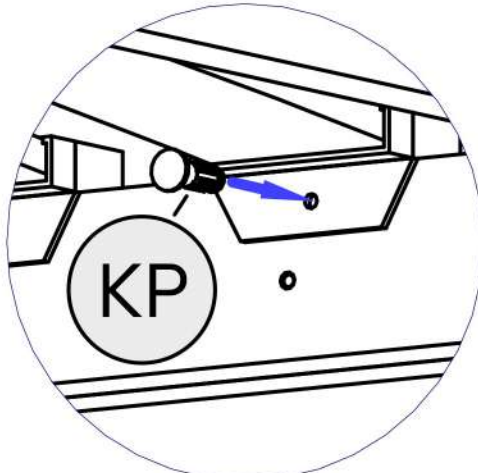
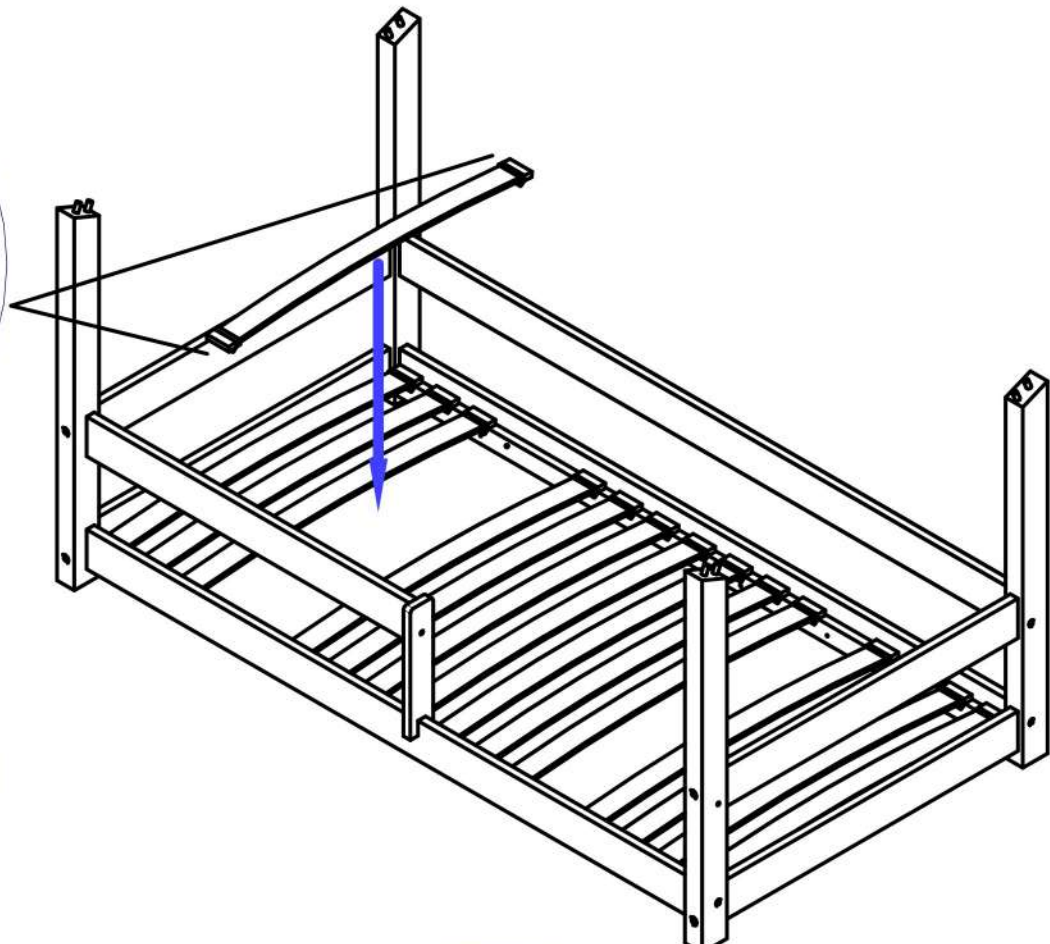
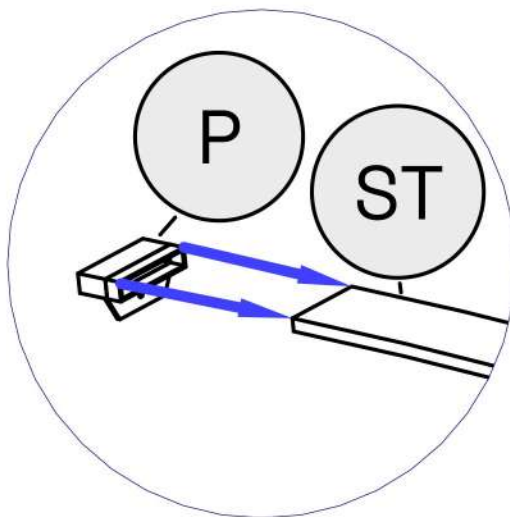

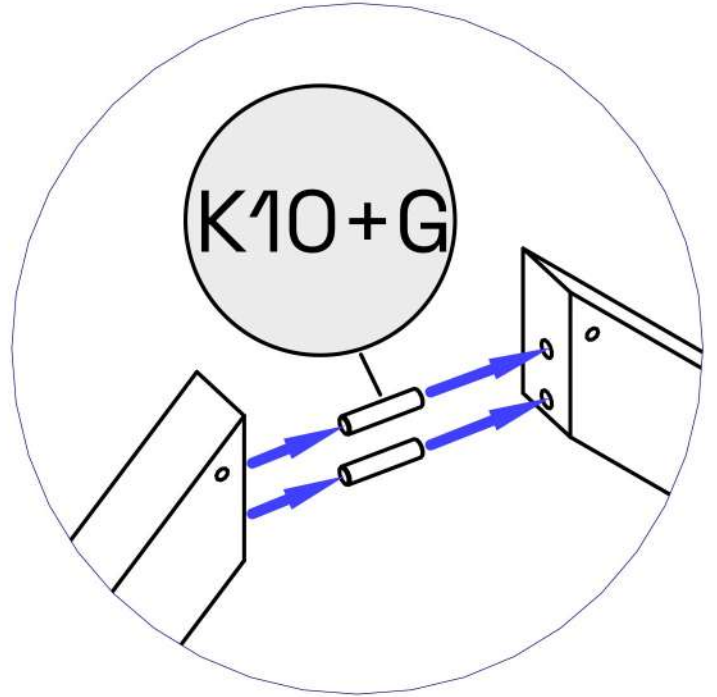
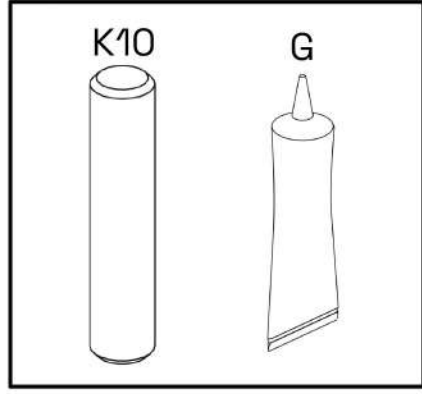

SK

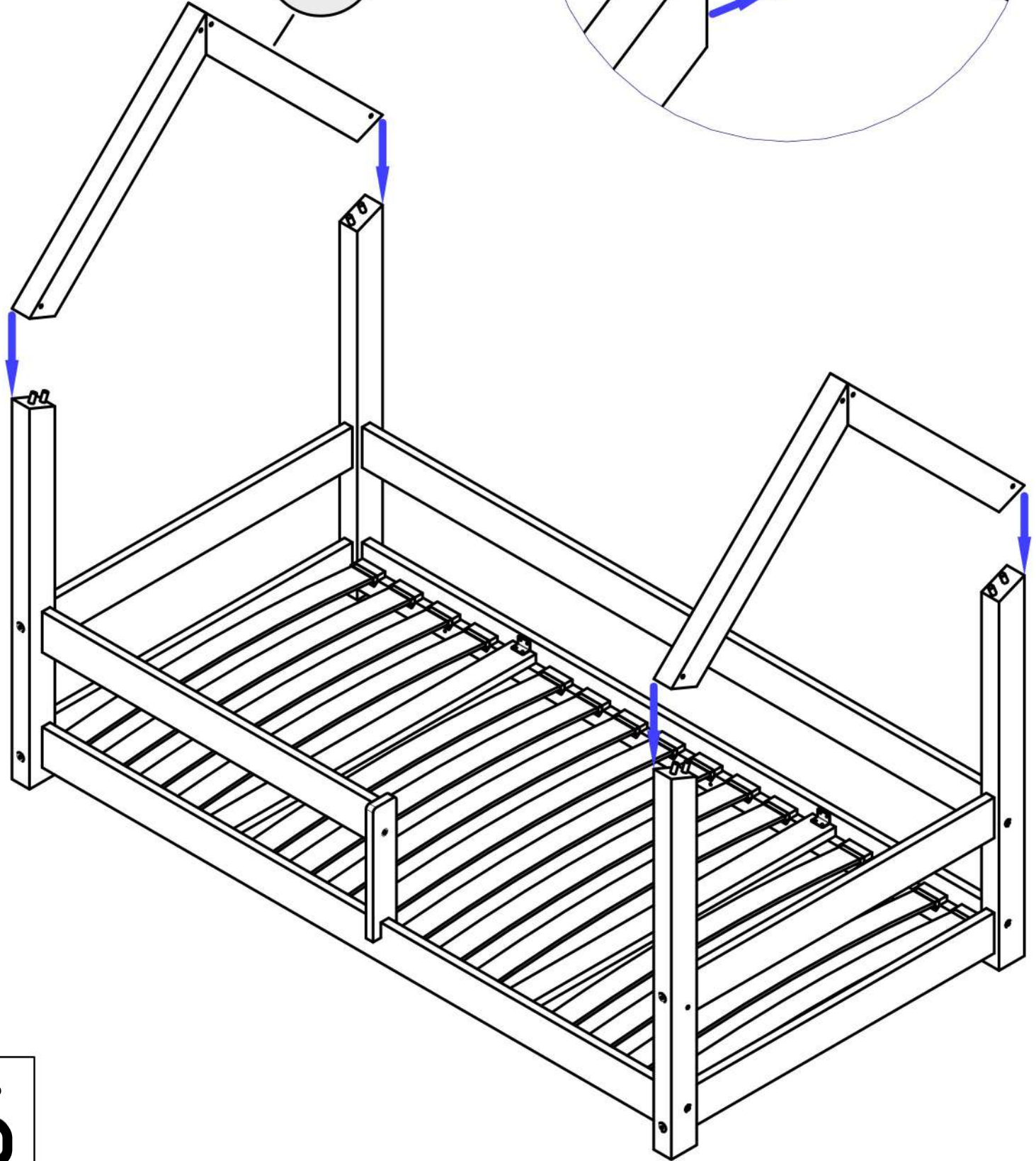

6

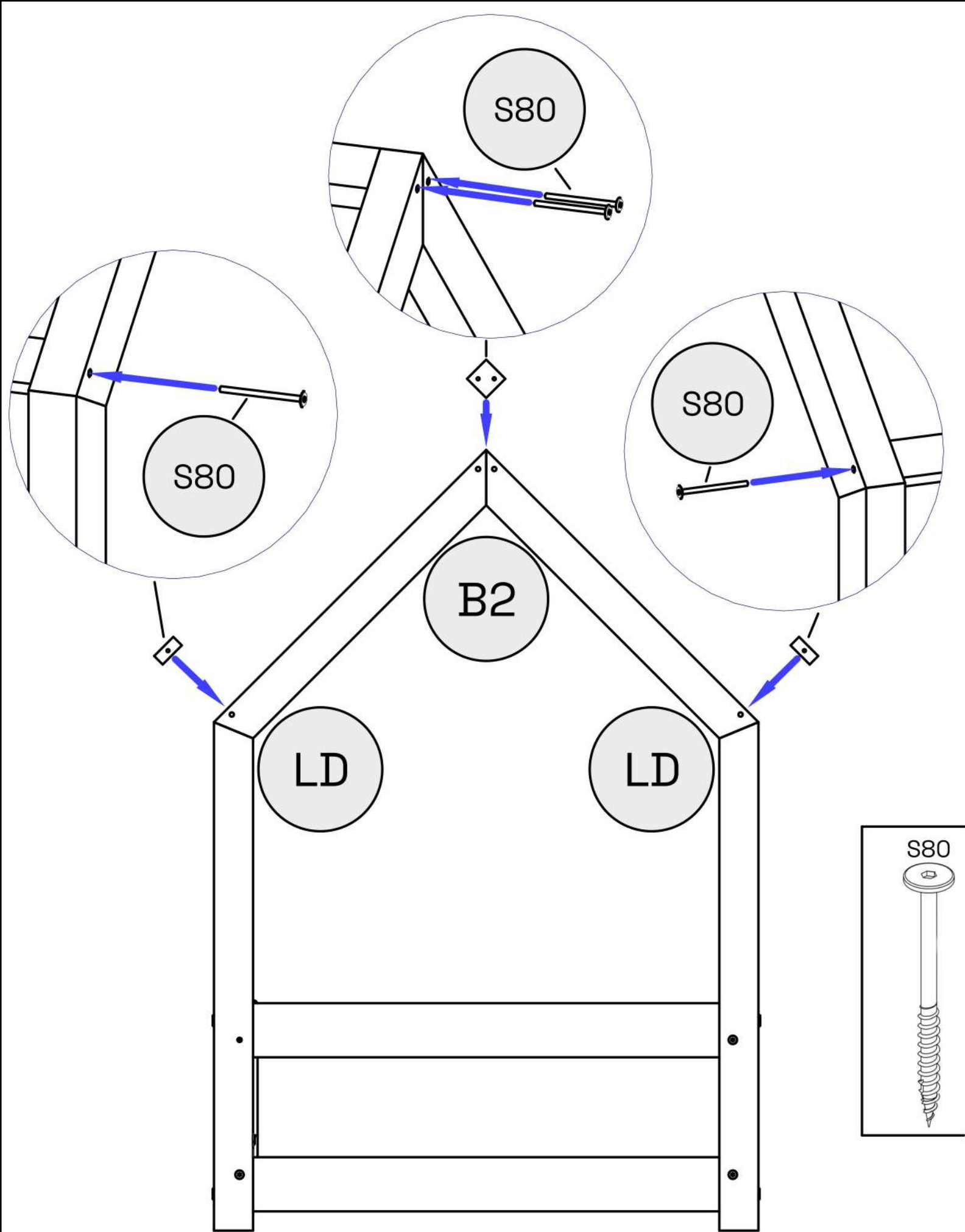

7

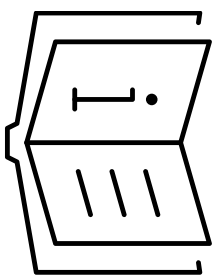

PL



ENG



DE



FR



IT



ES

**UWAGA
WAŻNE**

**ATTENTION
IMPORTANT**

**ACHTUNG
WICHTIG**

**ATTENTION
IMPORTANTE**

**ATTENZIONE
IMPORTANTE**

**ATENCIÓN
IMPORTANTE**

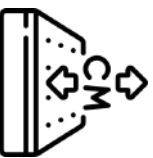

Max. grubość materaca to 12 cm. Rekomendujemy materace o grubości 8-12 cm. Wymiar materaca musi odpowiadać wymiarowi łóżka.

Max. mattress thickness is 12 cm. We recommend mattresses with a thickness of 8-12 cm. The mattress size must match the bed size.

Max. Matratzenstärke beträgt 12 cm. Wir empfehlen Matratzen mit einer Stärke von 8-12 cm. Die Matratzengröße muss der Bettgröße entsprechen.

Épaisseur maximale du matelas : 12 cm. Nous recommandons des matelas d'une épaisseur de 8 à 12 cm. La taille du matelas doit correspondre à la taille du lit.

Spessore massimo del materasso: 12 cm. Raccomandiamo materassi con uno spessore di 8-12 cm. Le dimensioni del materasso devono corrispondere alle dimensioni del letto

Grosor máximo del colchón: 12 cm. Recomendamos colchones con un grosor de 8-12 cm. El tamaño del colchón debe coincidir con el tamaño de la cama.



Maksymalne obciążenie łóżka: 230 kg.

Maximum load for the bed: 230 kg.

Maximale Belastung für das Bett: 230 kg.

Charge maximale du lit: 230 kg.

Carico massimo del letto: 230 kg.

Carga máxima de la cama: 230 kg.



Zakaz skakania na łóżku. Grozi uszkodzeniem.

No jumping on the bed. Risk of damage.

Springen auf dem Bett verboten. Gefahr von Beschädigungen.

Interdiction de sauter sur le lit. Risque de dommages.

Vietato saltare sul letto. Rischio di danni.

Prohibido saltar en la cama. Riesgo de daño.



Nie używaj łóżka, jeśli jakakolwiek jego część jest uszkodzona lub brakuje elementów.

Do not use the bed if any part is damaged or if there are missing components.

Benutzen Sie das Bett nicht, wenn ein Teil beschädigt ist oder Teile fehlen.

N'utilisez pas le lit si une partie est endommagée ou si des éléments sont manquants.

Non utilizzare il letto se una parte è danneggiata o se mancano dei componenti.

No uses la cama si alguna parte está dañada o falta algún componente.

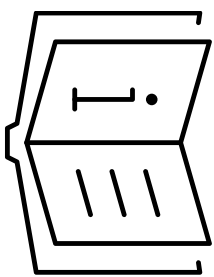

PL



ENG



DE



FR



IT



ES

**UWAGA
WAŻNE**

**ATTENTION
IMPORTANT**

**ACHTUNG
WICHTIG**

**ATTENTION
IMPORTANTE**

**ATTENZIONE
IMPORTANTE**

**ATENCIÓN
IMPORTANTE**



Regularnie sprawdzaj,
czy wszystkie
mocowania są
dobrze dokręcone.

Regularly check
that all fasteners
are properly
tightened.

Überprüfen Sie
regelmäßig, ob alle
Befestigungen gut
angezogen sind.

Vérifiez
régulièrement que
tous les fixations
sont bien serrées.

Controlla
regolarmente che
tutte le fissaggi
siano ben stretti.

Revisa regularmente
que todos los
elementos de sujeción
estén bien apretados.



Zawsze postępuj
zgodnie
z instrukcjami montażu
i użytkowania
producenta.

Always follow the
manufacturer's
assembly and usage
instructions.

Befolgen Sie immer
die Montage- und
Gebrauchsanweisungen
des Herstellers

Suivez toujours les
instructions de montage
et d'utilisation du
fabricant.

Segui sempre le
istruzioni di
montaggio e utilizzo
del produttore.

Siempre sigue las
instrucciones de
montaje y uso del
fabricante.



Korzystaj wyłącznie
z oryginalnych
części zamiennych
dostarczonych
przez producenta.

Use only original
spare parts supplied
by the manufacturer.

Verwenden Sie nur
originale Ersatzteile,
die vom Hersteller
geliefert werden.

Utilisez uniquement des
pièces de rechange
d'origine fournies par le
fabricant.

Utilizza solo pezzi di
ricambio originali
forniti dal produttore.

Utiliza únicamente
piezas de repuesto
originales
proporcionadas
por el fabricante.



Zapewnij
odpowiednią
wentylację
pomieszczenia,
aby uniknąć pleśni.

Ensure proper
ventilation in the
room to avoid mold.

Sorgen Sie für eine
angemessene
Belüftung des Raumes,
um Schimmel zu
vermeiden.

Assurez une ventilation
adéquate de la pièce
pour éviter la moisissure.

Assicurati di ventilare
adeguatamente la
stanza per evitare
la muffa.

Asegúrate de
proporcionar una
ventilación adecuada
en la habitación para
evitar el moho.

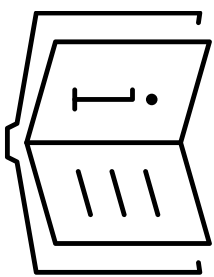

 **PL**

 **ENG**

 **DE**

 **FR**

 **IT**

 **ES**

UWAGA
WAŻNE

ATTENTION
IMPORTANT

ACHTUNG
WICHTIG

ATTENTION
IMPORTANT

ATTENZIONE
IMPORTANTE

ATENCIÓN
IMPORTANTE



Używaj tylko jednego materaca na każdej części łóżka.

Use only one mattress on each part of the bed.

Verwenden Sie nur eine Matratze auf jedem Teil des Bettes.

Utilisez uniquement un matelas sur chaque partie du lit.

Usa solo un materasso su ogni parte del letto.

Usa solo un colchón en cada parte de la cama.



Nie umieszczaj łóżka blisko okien, zasłon ani żaluzji.

Do not place the bed near windows, curtains, or blinds.

Stellen Sie das Bett nicht in die Nähe von Fenstern, Vorhängen oder Jalousien.

Ne placez pas le lit près des fenêtres, des rideaux ou des stores.

Non posizionare il letto vicino a finestre, tende o persiane.

No coloques la cama cerca de ventanas, cortinas o persianas.

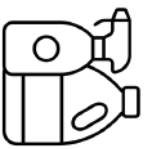

Łóżko można czyścić środkami do pielęgnacji drewna lub delikatnie papierem ściernym, aby usunąć ewentualne zabrudzenia.

The bed can be cleaned with wood care products or gently with sandpaper to remove any dirt.

Das Bett kann mit Holzpflegeprodukten gereinigt oder mit Schleifpapier vorsichtig geschliffen werden, um Verschmutzungen zu entfernen.

Le lit peut être nettoyé avec des produits d'entretien du bois ou délicatement avec du papier de verre pour enlever la saleté.

Il letto può essere pulito con prodotti per la cura del legno o delicatamente con carta vetrata per rimuovere lo sporco.

La cama puede limpiarse con productos para el cuidado de la madera o suavemente con papel de lija para eliminar la suciedad.



Części do łóżka objęte są 5-letnią gwarancją przy normalnym użytkowaniu.

The bed parts come with a 5-year warranty under standard use.

Auf die Bettteile wird eine Garantie von 5 Jahren gewährt bei normalem Gebrauch.

Les pièces du lit sont couvertes par une garantie de 5 ans en cas d'utilisation normale.

I componenti del letto sono coperti da una garanzia di 5 anni con un uso normale.

Las partes de la cama tienen una garantía de 5 años con un uso normal.

ADDRESS

SMARTWOOD
Łazy 103a
37-550 Radowo



Smartwood®

CONTACT

PL

shop@smartwood.pl
+48 535 982 922

DE/ENG

shop@smartwood.de
+49 160 98618205

FR/ENG/IT/ES

shop@smartwoodkids.fr
+33 (0)6 43 07 41 53

*Phone support only in French or English

SCAN
ME



smartwood.pl



smartwood.de



smartwoodkids.fr